



LISTONE

INTERNATIONAL
CATALOG





Choosing wood goes
beyond aesthetics.

It means working with a
renewable, long-lasting
material by nature.

Elegir la madera trasciende la estética.

Significa trabajar con un material renovable
diseñado para perdurar.

Choisir le bois va bien au-delà de l'esthétique :
c'est faire le choix d'une matière renouvelable
et pérenne.

An aerial photograph of a dense, vibrant green forest. In the upper center, there is a large, colorful, abstract shape that resembles a map or a stylized landmass, with shades of green, yellow, and brown. The rest of the image is filled with the intricate patterns of the forest canopy.

We genuinely care about nature.

Tenemos un compromiso genuino con la naturaleza.

Nous avons un véritable attachement à la nature.

SUSTAINABILITY

SOSTENIBILIDAD | DURABILITÉ



RESPONSIBLE MANAGEMENT

Wood from certified and reforested sources, managed under responsible forestry practices that preserve forests and avoid illegal or predatory logging.

MANEJO RESPONSABLE

Maderas provenientes de fuentes certificadas y reforestadas, con manejo forestal responsable que preserva los bosques y evita la extracción ilegal o depredadora.

GESTION RESPONSABLE

Bois issus de sources certifiées et de forêts reboisées, gérés selon des pratiques forestières responsables qui préservent les forêts et évitent l'exploitation illégale ou prédatrice.



MATERIAL EFFICIENCY

Advanced cutting technologies that maximize raw material yield, reduce waste, and ensure efficient resource use.

EFICIENCIA DE MATERIA

Tecnologías avanzadas de corte que maximizan el aprovechamiento de la materia prima, reducen desperdicios y optimizan el uso de recursos.

EFFICACITÉ MATIÈRE

Technologies de coupe avancées maximisant l'utilisation de la matière première, réduisant les déchets et optimisant les ressources.



LOW EMISSIONS

Low-emission manufacturing processes combined with the use of bonding systems developed in accordance with NAF, CARB and TSCA Title VI requirements.

BAJAS EMISIONES

Procesos de fabricación de bajas emisiones combinados con el uso de sistemas de encolado desarrollados conforme a los requisitos NAF, CARB y TSCA Title VI.

FAIBLES ÉMISSIONS

Procédés de fabrication à faibles émissions associés à l'utilisation de systèmes de collage développés conformément aux exigences NAF, CARB et TSCA Title VI.



HIGH DURABILITY

Multilayer engineering and advanced techniques ensuring dimensional stability, strength, and long product lifespan.

ALTA DURABILIDAD

Ingeniería multicapa y técnicas avanzadas que garantizan estabilidad dimensional, resistencia y larga vida útil.

HAUTE DURABILITÉ

Structure multicouche et techniques avancées garantissant stabilité dimensionnelle, résistance et longue durée de vie.



LASTING PERFORMANCE

Engineered wood panels designed to combine aesthetics, technical performance, and environmental responsibility in contemporary interiors.

DESEMPEÑO DURADERO

Paneles de madera de ingeniería diseñados para unir estética, desempeño técnico y responsabilidad ambiental en interiores contemporáneos.

PERFORMANCE DURABLE

Panneaux en bois contrecollé conçus pour allier esthétique, performance technique et responsabilité environnementale dans les intérieurs contemporains.



The mark of responsible forestry



LISTONE

LINE | LÍNEA | LE GAMME

With Listone's recognized quality, our products are manufactured using certified wood and exclusively formaldehyde-free glues and adhesives. This allows us to combine environmental responsibility, low emissions, durability and technical excellence in every piece.

Versatile and designed for multiple applications, from architectural projects to furniture design, our products are supplied unfinished from the factory. Each piece undergoes a rigorous sanding and calibration process, ensuring a precise and uniform surface ready to receive the finish of your choice.

The combination of carefully selected raw materials and advanced manufacturing technology results in durable, sophisticated, and timeless solutions.

Con la reconocida calidad de Listone, nuestros productos se fabrican con maderas certificadas y utilizan exclusivamente colas y adhesivos libres de formaldehído. De este modo, combinamos responsabilidad ambiental, bajas emisiones, durabilidad y excelencia técnica en cada pieza.

Versátiles y desarrollados para múltiples aplicaciones, desde proyectos arquitectónicos hasta diseño de mobiliario, nuestros productos se suministran sin acabado final de fábrica. Cada pieza pasa por un riguroso proceso de lijado y calibración, garantizando una superficie precisa y uniforme, lista para recibir el acabado de su preferencia. La combinación de materias primas seleccionadas y tecnología avanzada de fabricación da como resultado soluciones duraderas, sofisticadas y atemporales.

Avec la qualité reconnue de Listone, nos produits sont fabriqués à partir de bois certifiés et utilisent exclusivement des colles et adhésifs sans formaldéhyde ajouté. Nous associons ainsi responsabilité environnementale, faibles émissions, durabilité et excellence technique dans chaque pièce.

Polyvalents et conçus pour de multiples applications, de l'architecture au design de mobilier, nos produits sont fournis sans finition d'usine. Chaque pièce bénéficie d'un processus rigoureux de ponçage et de calibrage, garantissant une surface précise et homogène, prête à recevoir la finition de votre choix.

La combinación de materias primas cuidadosamente seleccionadas y de tecnologías de fabricación avanzadas da nacimiento a soluciones durables, sofisticadas e intemporales.

LISTONE FLOORING | PISOS | PARQUETS

Listone flooring is produced exclusively on demand, ensuring complete customization and avoiding standardized production. Please contact us for further information and customized solutions.

Los pisos Listone se fabrican exclusivamente bajo pedido, garantizando una personalización total y alejándose de la producción estandarizada. Consúltenos para más información y solicitudes especiales.

Pour garantir une personnalisation absolue, les parquets Listone sont fabriqués exclusivement sur commande et ne sont pas issus d'une production standard. Nous vous invitons à nous consulter pour toute demande personnalisée.

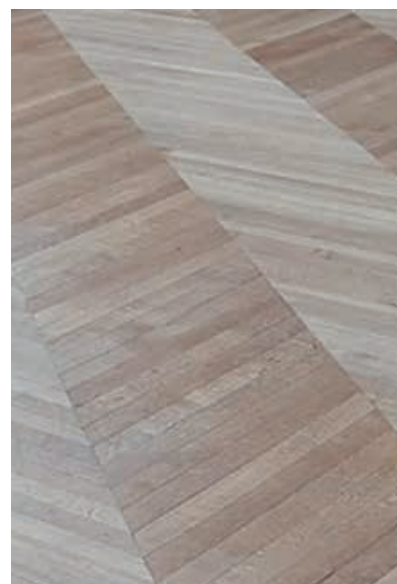

ENGINEERED HARDWOOD FLOORING

PISOS DE
MADERA DE
INGENIERÍA

PARQUETS
EN BOIS
CONTRECOLLÉ

Like people, every wood species has its own character and personality. With this in mind, we work with selected raw materials, always recommending the most suitable solution for each project.

Engineered hardwood flooring combines the appearance of solid wood with a more intelligent use of noble species. Its 3 mm top layer, marine-grade adhesive system and cross-grain construction ensure enhanced stability and long-term durability

Al igual que las personas, cada especie de madera tiene su propio carácter y personalidad. Por ello, trabajamos con materias primas seleccionadas, recomendando siempre la solución más adecuada para cada proyecto.

Los pisos de madera de ingeniería combinan la apariencia de la madera maciza con un uso más inteligente de las maderas nobles. Su capa superior de 3 mm, adhesivo naval y veta cruzada garantizan mayor estabilidad y durabilidad a lo largo del tiempo.

À l'image des individus, chaque essence de bois possède son propre caractère et sa personnalité. C'est pourquoi nous travaillons avec des matières premières sélectionnées avec soin, en recommandant toujours la solution la plus adaptée à chaque projet.

Les parquets en bois contrecollé associent l'élégance du bois massif à une utilisation plus rationnelle des essences nobles. Leur couche d'usure de 3 mm, leur collage marine et leur structure à fibres croisées garantissent une stabilité et une durabilité optimales dans le temps.



LISTONE BY YOU

Listone By You connects your creativity with the space around you. A concept that brings custom wood floors and panels to life, blending exclusive design, contemporary living, and environmental responsibility, always in harmony with the natural cycle.

Listone By You permite conectar su creatividad con el espacio que la rodea. Un concepto que da vida a pisos y paneles de madera personalizados, integrando estética, vida contemporánea y responsabilidad ambiental, siempre en armonía con los ciclos de la naturaleza.

Listone By You crée une passerelle entre votre créativité et votre environnement. Ce concept vous permet de concevoir des parquets et des panneaux de bois portant votre signature exclusive, offrant une harmonie parfaite entre design, art de vivre contemporain et responsabilité environnementale. Nous nous engageons à respecter le rythme de la nature et à préserver ses cycles.

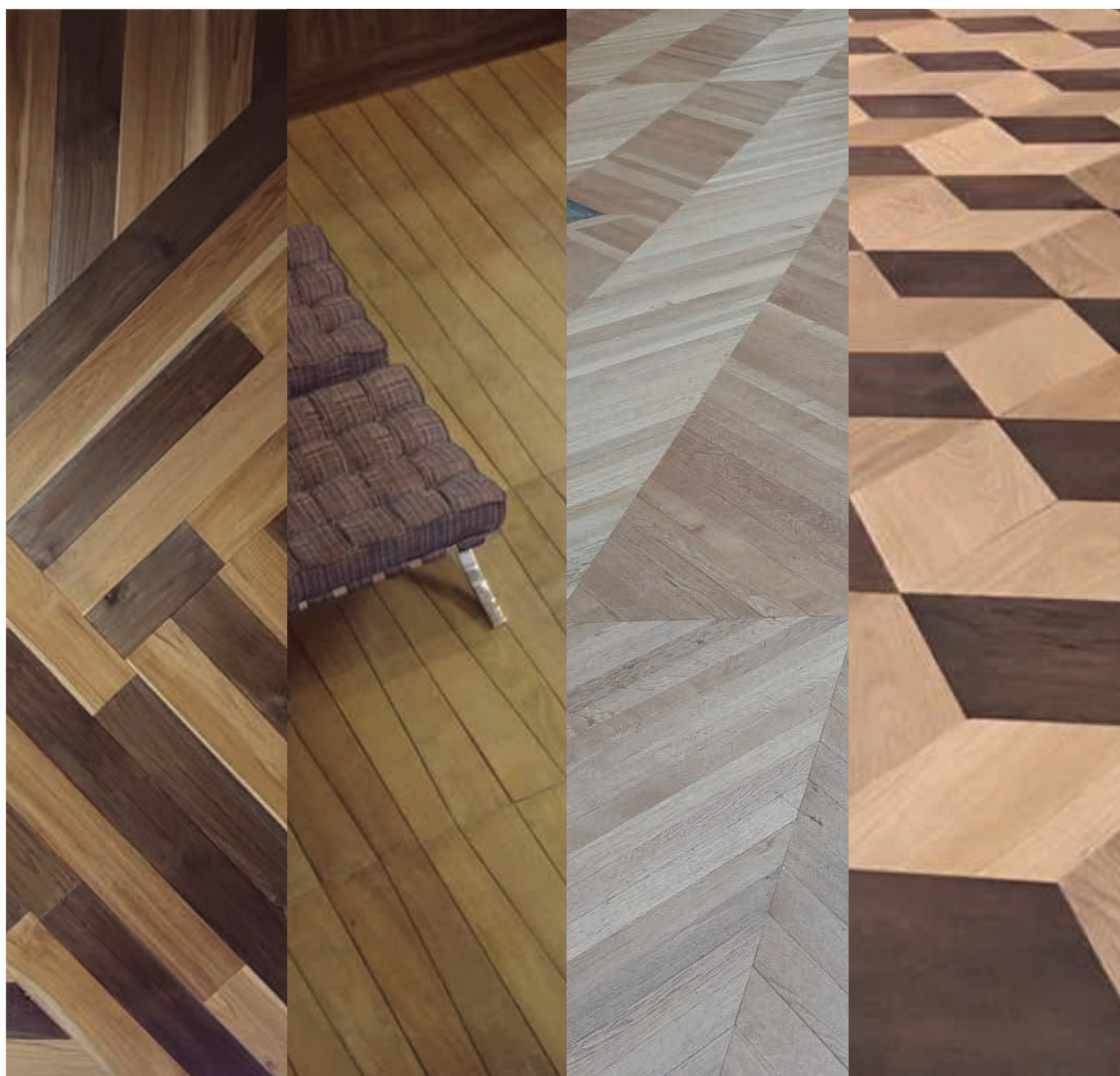

LISTONE PANELS | PANELES | PANNEAUX

Discover the versatility of Listone panels across a wide range of applications. From furniture to wall coverings, they combine elegance, aesthetics, and functionality in refined wood solutions.

Descubra las múltiples aplicaciones de los paneles Listone. Desde mobiliario de alto nivel hasta revestimientos, revelan la elegancia y versatilidad de la madera a través de soluciones que combinan estética y funcionalidad.

Explorez les multiples applications des panneaux Listone. Du mobilier d'exception aux revêtements, ils révèlent l'élégance et la polyvalence du bois à travers des solutions qui conjuguent esthétique et fonctionnalité.



LISLINE



LISLINE

Inspired by nautical aesthetics, the LisLine panel combines long 3 mm solid wood slats with contrasting wood inlays, creating distinctive patterns.

Inspirado en la estética náutica, el panel LisLine combina largas láminas de madera maciza de 3 mm con filetes de distintas maderas, creando contrastes únicos.

Inspiré de l'esthétique nautique, LisLine associe de longues lames en bois massif de 3 mm à des filetes de différentes essences, créant des contrastes uniques.

	Length Longitud Longueur	2500 – 3000 mm
	Width Ancho Largeur	1220 mm
	Thickness Espesor Épaisseur	3 – 6 mm
	Humidity Humedad Humidité	8% ± 2%

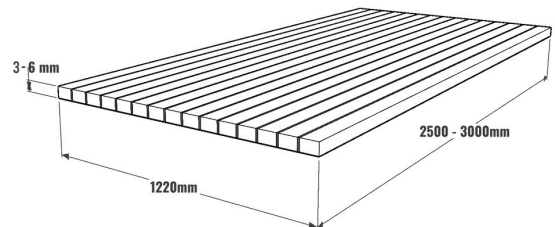

Wood Species

Maderas
Essences

Golden Teak
Teca
Teck



Panel

Panel
Panneau

It can be pressed onto LVL or marine plywood, for greater thickness.

Puede prensarse sobre LVL y contrachapado marino para mayores espesores.

Il peut être contrecollé sur support LVL ou contreplaqué marine pour des épaisseurs supérieures.



Grade AB

Calidad AB
Qualité AB

Top Face: small knots, tonal variation & sound heartwood.

Cara Superior: pequeños nudos, variaciones de tono y duramen sano.

Face Supérieure : petits nœuds, variations de teinte et bois de cœur sain.



Rustic Grade

Calidad Rústica
Qualité Rustique

Top Face: small knots & discoloration.

Cara Superior: nudos y variaciones de tono.

Face Supérieure : nœuds et légères variations de teinte.



D4 Adhesive

Adhesivo D4
Colle D4

High-performance adhesive with high water resistance. No added formaldehyde (NAF).

Adhesivo de alto rendimiento con elevada resistencia al agua. Sin formaldehído añadido (NAF).

Colle haute performance offrant une résistance accrue à l'eau. Sans formaldéhyde ajouté (NAF).

Other sizes and wood species available upon request. | Otras medidas y maderas, bajo consulta. | Autres dimensions et essences, sur demande.

LISCROSS



LISCROSS

Liscross panel combines the beauty of solid wood with a three-layer engineered structure, resulting in a well-balanced material that's highly resistant to warping, splitting, and cracking.

El panel Liscross combina la estética de la madera maciza con una estructura de tres capas, dando como resultado un material equilibrado, funcional y altamente resistente a deformaciones, fisuras y grietas.

Le panneau Liscross allie l'esthétique du bois massif à une structure en trois couches (3 plis), permettant d'obtenir un produit équilibré et hautement résistant aux déformations et aux fissures.

	Length Longitud Longueur	2500 – 3000 mm
	Width Ancho Largeur	1220 mm
	Thickness Espesor Épaisseur	18, 21, 25, 30 mm
	Humidity Humedad Humidité	8% ± 2%

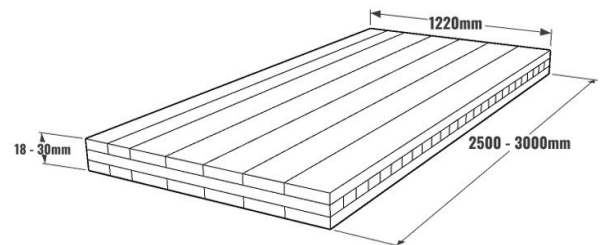

Wood Species

Maderas
Essences

White Oak, Golden Teak, Steamed Eucalyptus, Walnut and Pine LVL.

Roble Blanco, Teca, Eucalipto Vaporizado, Nogal y LVL de Pinus.

Chêne blanc, Teck, Eucalyptus Etuvé, Noyer et LVL en Pinus.



Grade AB

Calidad AB
Qualité AB

A: tonal variation, small knots
B: heartwood, open knots

A: variaciones de tono, pequeños nudos
B: duramen, nudos abiertos

A : variations de teinte, petits nœuds
B : duramen apparent, nœuds ouverts



Core

Núcleo Central
Âme Centrale

Solid wood core made up of long slats.

En madera maciza, compuesto por láminas largas.

En bois massif, composé de lames de grande longueur.



D4 Adhesive

Adhesivo D4
Colle D4

High-performance adhesive with high water resistance. No added formaldehyde (NAF).

Adhesivo de alto rendimiento con elevada resistencia al agua. Sin formaldehído añadido (NAF).

Colle haute performance offrant une résistance accrue à l'eau. Sans formaldéhyde ajouté (NAF).

Other sizes and wood species available upon request. | Otras medidas y maderas, bajo consulta. | Autres dimensions et essences, sur demande.

LISFLOAK











LISFLOAK

LisFloak machined panel is made with a solid wood top layer, featuring long, continuous slats with no end joints. It's ideal for enhancing the look of both commercial and residential spaces.

El panel mecanizado LisFloak está fabricado con una capa de madera maciza compuesta por láminas largas sin uniones longitudinales. Esta continuidad estética es ideal para realzar ambientes residenciales y comerciales de alto nivel.

Le panneau usiné LisFloak est conçu à partir d'un parement en bois massif aux lames de grande longueur, sans aucun jointage en bout. Cette continuité esthétique est idéale pour sublimer les espaces commerciaux et résidentiels.

	Length Longitud Longueur	2500 – 2800 mm		RIMINI RIMINI RIMINI
	Width Ancho Largeur	1220 mm		NÁPOLES NÁPOLES NAPLES
	Thickness Espesor Épaisseur	6 mm		ROMA ROMA ROME
	Humidity Humedad Humidité	8% ± 2%		MILÃO MILAN MILAN



Wood Species

Maderas
Essences

Golden Teak, Steamed Eucalyptus, and White Oak.

Teca, Eucalipto Vaporizado y Roble Blanco.

Teck, Eucalyptus Etuvé et Chêne blanc.



Panel

Panel
Panneau

It can be pressed onto LVL or marine plywood, for greater thickness.

Puede prensarse sobre LVL y contrachapado marino para mayores espesores.

Il peut être contrecollé sur support LVL ou contreplaqué marine pour des épaisseurs supérieures.



Grade AC

Calidad AC
Qualité AC

Top Face: small knots, tonal variation & sound heartwood.

Cara Superior: pequeños nudos, variaciones de tono y duramen sano.

Face Supérieure : petits nœuds, variations de teinte et bois de cœur sain.



Adhesive

Adhesivo
Colle

Adhesives compliant with TSCA Title VI, FDA 21 CFR 175.105 and applicable regulations.

Adhesivos conformes con TSCA Title VI, FDA 21 CFR 175.105 y regulaciones aplicables.

Colles conformes aux normes TSCA Title VI, FDA 21 CFR 175.105 et réglementations applicables.

Other sizes and wood species available upon request. | Otras medidas y maderas, bajo consulta. | Autres dimensions et essences, sur demande.

LISLAYER



LISLAYER

Engineered wood panel composed of long 3 mm natural wood lamellas on both faces, with non-sequential side joints. Ensures dimensional stability, moisture resistance, and easy handling.

Panel de madera de ingeniería compuesto por largas láminas de madera natural de 3 mm en ambas caras y uniones laterales no secuenciadas. Garantiza estabilidad dimensional, resistencia a la humedad y fácil manipulación.

Panneau composé de longues lamelles en bois naturel de 3 mm sur chaque face, avec assemblages latéraux non séquencés. Garantit stabilité dimensionnelle, résistance à l'humidité et facilité de mise en œuvre.

	Length Longitud Longueur	2500 – 3000 mm
	Width Ancho Largeur	1220 mm
	Thickness Espesor Épaisseur	18, 21, 25, 30 mm
	Humidity Humedad Humidité	8% ± 2%

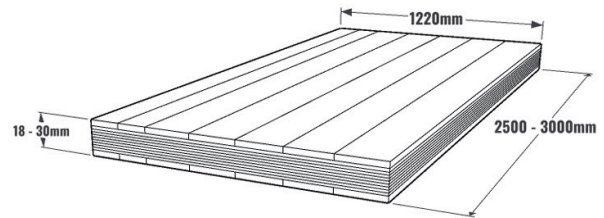

Wood Species
Maderas
Essences

White Oak, Golden Teak, Steamed Eucalyptus.

Roble Blanco, Teca, Eucalipto Vaporizado.

Chêne blanc, Teck, Eucalyptus Etuvé.



Grade AB
Calidad AB
Qualité AB

A: tonal variation, small knots
B: heartwood, open knots

A: variaciones de tono, pequeños nudos
B: duramen, nudos abiertos

A : variations de teinte, petits nœuds
B : duramen apparent, nœuds ouverts.



Core
Núcleo Central
Âme Centrale

LVL or marine plywood.

LVL o contrachapado marino.

LVL ou contreplaqué marine.



D4 Adhesive
Adhesivo D4
Colle D4

High-performance adhesive with high water resistance. No added formaldehyde (NAF).

Adhesivo de alto rendimiento con elevada resistencia al agua. Sin formaldehído añadido (NAF).

Colle haute performance offrant une résistance accrue à l'eau. Sans formaldéhyde ajouté (NAF).

Other sizes and wood species available upon request. | Otras medidas y maderas, bajo consulta. | Autres dimensions et essences, sur demande.

NAUTICAL LINE

LÍNEA NÁUTICA | GAMME NAUTIQUE

With a solid tradition in the nautical sector, Listone transforms vessels through exclusive flooring, furniture and cladding projects.

Our commitment to excellence brings together sophistication, exceptional durability and environmental responsibility, using only premium certified wood so that beauty and sustainability sail side by side.

Con una sólida trayectoria en el sector náutico, Listone transforma embarcaciones a través de exclusivos proyectos de pisos, mobiliario y revestimientos.

Nuestro compromiso con la excelencia una sofisticación, alta durabilidad y respeto por el medio ambiente, utilizando exclusivamente maderas nobles certificadas para garantizar que la belleza y la sostenibilidad naveguen lado a lado.

Forte d'une solide tradition dans le secteur nautique, Listone transforme les embarcations à travers des projets exclusifs de revêtements de pont, mobilier et habillages intérieurs.

Notre engagement envers l'excellence unit sophistication, haute durabilité et respect de l'environnement, en utilisant exclusivement des bois nobles certifiés afin que beauté et durabilité naviguent de concert.

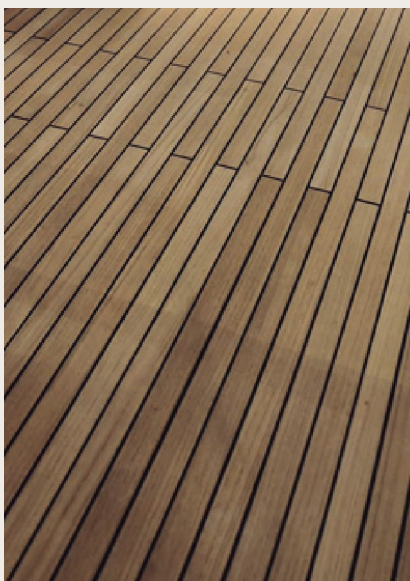

GOLDEN TEAK WOOD

MADERA DE TECA | LE TECK

Versatile and resistant to a wide range of temperature variations - heat, cold, and humidity - golden teak wood offers a multitude of uses in the marine industry, including flooring, furniture, and cladding.

Furthermore, it showcases diverse colorations and applications that need to perform in extreme conditions. All of this is achieved without compromising sustainability, as this wood comes from reforestation efforts. For over a decade, Listone has been committed to the intelligent, responsible and sustainable use of raw materials, a core value that we have upheld throughout our history.

Versátil y altamente resistente a las más diversas variaciones de temperatura - calor, frío y humedad -, la madera de Teca permite una amplia variedad de aplicaciones en la industria náutica: cubiertas, mobiliario y revestimientos interiores. Además, presenta una gran diversidad de tonalidades y aplicaciones diseñadas para condiciones extremas.

Todo ello sin renunciar a la sostenibilidad, ya que esta madera proviene de bosques gestionados de forma sostenible. Desde hace más de una década, Listone promueve un uso inteligente, racional y sostenible de la materia prima, uno de los valores fundamentales que forman parte de nuestra historia.

Polyvalent et particulièrement résistant aux variations thermiques les plus extrêmes — chaleur, froid et hygrométrie — le teck offre une infinité d'applications dans l'industrie nautique : revêtements de pont, mobilier et habillages intérieurs. Cette essence se distingue par une grande diversité de nuances et s'adapte parfaitement aux projets exigeant des performances optimales dans les conditions les plus rudes.

Le tout, dans un respect absolu de notre engagement environnemental, cette essence étant issue de forêts de reboisement. Depuis plus d'une décennie, Listone s'engage pour une utilisation intelligente, rationnelle et durable de la matière. Cette philosophie est le socle de notre histoire et guide chacune de nos actions.



MARINE-GRADE PLYWOOD

CONTRACHAPADO MARINO | CONTREPLAQUÉ MARINE

Crafted with layers of reforested wood, Marine Plywood offers a wide range of applications in the maritime and furniture industries.

Check out the ideal selection to seamlessly integrate into your project with elegance, while providing excellent dimensional stability and high mechanical strength, all while remaining lightweight and easy to handle.

Fabricados a partir de maderas provenientes de reforestación, nuestros contrachapados marinos ofrecen múltiples aplicaciones para el sector náutico y el mobiliario de alto nivel.

Combinando elegancia y rendimiento, estos paneles garantizan excelente estabilidad dimensional y elevada resistencia mecánica, manteniendo al mismo tiempo ligereza y facilidad de manipulación.

Conçus à partir de bois issus de forêts de reboisement, nos contreplaqués marine offrent une multitude d'applications pour le nautisme et l'ameublement d'exception.

Alliant élégance et performance, ces panneaux garantissent une excellente stabilité dimensionnelle ainsi qu'une haute résistance mécanique, tout en privilégiant la légèreté et la facilité de mise en œuvre.





ABOUT | SOBRE | À PROPOS DE LISTONE

Founded in 2011 with the purpose of being a reference in the production of hardwood floors in the Brazilian market, Listone has expanded its vision over the course of its 15-year history, developing customized engineered flooring and panel solutions for high-standard applications.

We use responsibly sourced wood and continuously invest in technology to ensure the best use of raw materials and the maximum durability of our products.

Celebrating this milestone of maturity, we are launching Encaixe Urbano, a new brand that translates our excellence in solid wood into minimalist design, offering smart solutions for those seeking style and practicality in their daily lives.

Fundada en 2011 con el propósito de convertirse en un referente en la fabricación de pisos de madera en el mercado brasileño, Listone ha ampliado su visión a lo largo de sus 15 años de trayectoria, desarrollando soluciones personalizadas de pisos y paneles de ingeniería para aplicaciones de alto estándar.

Somos una empresa consciente e innovadora que integra procesos modernos con elegancia, confort y sostenibilidad. Celebrando esta etapa de madurez y nuestra visión de futuro, presentamos Encaixe Urbano, una nueva marca que lleva nuestra excelencia en madera maciza al diseño minimalista, ofreciendo soluciones inteligentes para quienes buscan estilo y funcionalidad en la vida cotidiana.

Fondée en 2011 avec l'ambition de devenir une référence dans la fabrication de parquets en bois sur le marché brésilien, Listone a su faire évoluer sa vision tout au long de ses 15 ans d'histoire. Nous avons identifié la nécessité d'aller plus loin en développant des solutions personnalisées de parquets et panneaux contrecollés pour des applications haut de gamme. Entreprise responsable et innovante, nous croyons en une modernisation des processus qui sublime l'élégance, le confort et la durabilité.

Pour célébrer cette étape de maturité et porter notre vision d'avenir, nous lançons Encaixe Urbano. À travers cette nouvelle marque, nous transposons notre excellence du bois massif vers un design minimaliste, offrant des solutions intelligentes à ceux qui recherchent style et praticité au quotidien.

LET'S SHAPE TIMELESS SPACES

DEMOS FORMA
A ESPACIOS
ATEMPORALES

DONNONS FORME
À DES ESPACES
INTEMPORELS

FOR QUESTIONS OR FURTHER INFORMATION,
PLEASE **CONTACT US**

PARA CUALQUIER CONSULTA O
INFORMACIÓN ADICIONAL,
CONTÁCTENOS

POUR TOUTE QUESTION OU
INFORMATION COMPLÉMENTAIRE,
CONTACTEZ-NOUS

contato@listone.com.br

+55 (11) 3596 9629 | +55 (11) 3596 9624

@listone_oficial 

listone  

www.listone.com.br



LISTONE | 15 YEARS . AÑOS . ANS